

ТЕХНИЧЕСКИЙ ПАСПОРТ

СТ «Универсал передвижной» (СТУП)



1. Общие указания

1.1. Тренажер СТ «Универсал передвижной» предназначен для общефизической подготовки в условиях современной квартиры.

1.2. Занятия на тренажере способствуют повышению двигательной активности, укреплению мышечной системы и развитию координации движений.

2. Технические данные

2.1. Допускаемый вес занимающихся до 120кг;

2.2. Тренажер может устанавливаться на любой ровной поверхности не требуя крепления «полпотолок» или к стене.

2.3. Габаритные размеры:

- высота шведской лестницы: 2195 мм;

- высота с установкой турника на максимальной высоте: 2289 мм;

- ширина:

- шв. лестницы: 660 мм,

- турник: 550 мм; широкий хват: 1015 мм;

- «вылет» лавки прессы – 1,39 м;

- габаритные размеры опорного элемента: ширина: 1040 мм * глубина: 1010 мм.

- вес шведской стенки не более: 45 кг.

Занимаемая площадь: 1,1 м

Максимальный вес пользователя: 120 кг.

Максимальный вес штанги: 90 кг.

3. Комплектация

В комплект тренажера входит:

3.1. Две металлические стойки и металлические перекладины с пластиковым покрытием _____ 1 шт.

3.2. Кронштейн для перекладины _____ 2 шт.

3.3. Перекладина для подтягивания в сборе _____ 1 шт.

3.4. Болт М8 для крепления перекладины для подтягивания _____ 4 шт.

3.5. Болт М10 с гайкой _____ 12 шт.

3.6. Опорный элемент в сборе _____ 1 шт.

3.7. Брусья с подставкой под штангу _____ 1 шт.

3.8. Скамья для прессы _____ 1 шт.

4. Порядок сборки

Сборку тренажера СТ «Универсал передвижной» необходимо осуществлять в горизонтальном положении и в соответствии с указаниями на сборочном чертеже.

1. В горизонтальном положении закрепить шведскую лестницу на опорном элементе и установить уголок в вертикальное положение.

2. Собрать съемный турник: в кронштейны, вставить перемычку и зафиксировать её при помощи винтов, предварительно отрегулировав расстояние между кронштейнами, шайбами, оставив зазор между кронштейнами и стойками не более 3 мм. Закрепить на кронштейнах перекладину для подтягивания при помощи болтов. Установить съемный турник.

3. Установить брусья с подставкой под штангу и скамью для прессы.

5. Меры безопасности

5.1. На тренажере СТ «Универсал передвижной» разрешается заниматься одновременно одному человеку.

5.2. Перед каждым занятием необходимо производить проверку технического состояния СТ «Универсал передвижной»; проверять надежность крепежных соединений.

6. Гарантия изготовителя

6.1. Предприятие-Изготовитель гарантирует Покупателю сохранность всех качественных показателей в течение 6ти месяцев со дня приобретения при соблюдении правил установки и эксплуатации уголка СТ «Универсал передвижной».

6.2. За механические повреждения, возникшие при транспортировке, установке или неправильной

эксплуатации оборудования Покупателем, Предприятие-изготовитель ответственности не несет.
6.3. В случае обнаружения дефектов и некачественности узлов, возникших не по вине Покупателя, следует обращаться по месту приобретения СТ «Универсал передвижной».

7.Примечание

В связи с постоянным усовершенствованием домашнего уголка СТ «Универсал передвижной» возможны изменения в конструкции, не ухудшающие технических характеристик тренажера.

8.Сборочный чертеж

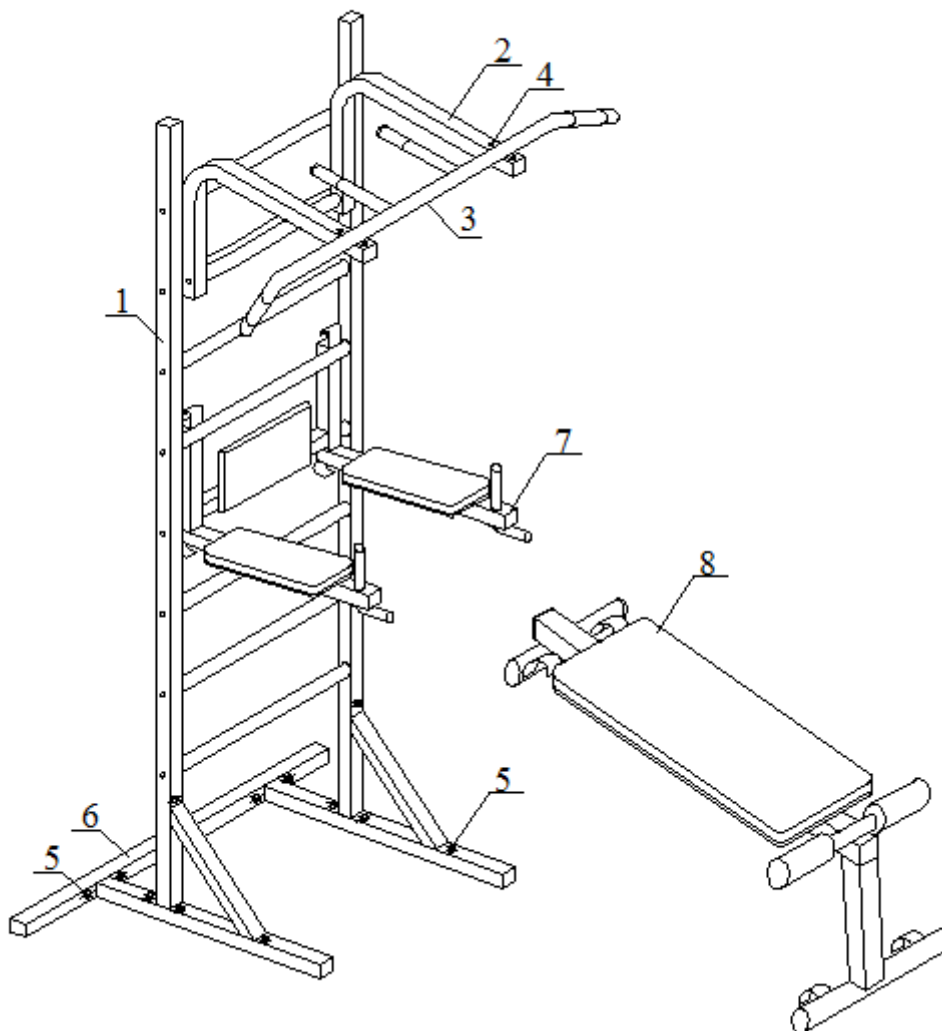

9.Свидетельство о приемке

Тренажер СТ «Универсал передвижной» соответствует ТУ У 36.121940919001:2004 с изменениями No2, имеет гигиеническое заключение No05.03.0204/38877 от 13.06.2014г. и признан годным к эксплуатации.

Поставщик: ООО фирма «ЛАДАС», Официальный дилер магазин «SportDream.com.ua»
+380984037399

Продавец: _____ Дата продажи: " ____ " _____ г.